

BN1014



ΕΩΣ 50 ΖΕΥΓΗ

ΠΡΟΕΙΔΟΠΟΙΗΣΕΙΣ: Η συναρμολόγηση δεν πρέπει να πραγματοποιείται από παιδιά (κάτω των 8 ετών) ή άτομα (ενήλικες ή παιδιά) με μειωμένες σωματικές, νοητικές ή/και αισθητηριακές ικανότητες ή από άτομα που δεν έχουν τις απαραίτητες γνώσεις και εμπειρία, εκτός εάν επιβλέπονται ή λαμβάνουν οδηγίες σχετικά με τη συναρμολόγηση από άτομο υπεύθυνο για την ασφάλειά τους. (Δεν είναι ευθύνη του κατασκευαστή ή του πωλητή, αλλά του επιβλέποντος ενήλικα). Δεν είναι παιχνίδι. Τα παιδιά δεν πρέπει να παίζουν με αυτό το προϊόν. Κατάλληλο μόνο για οικιακή χρήση, όχι για εμπορική ή επαγγελματική χρήση.

Componente A = x10 piezas

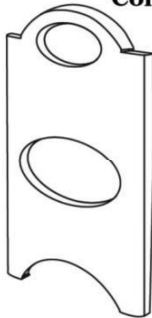

Componente B = x20 piezas

ΣΥΝΑΡΜΟΛΟΓΗΣΗ

- 1.- Τοποθετήστε τη μία πλευρά (A) σε μια επίπεδη και ανθεκτική επιφάνεια
- 2.- Εισαγάγετε τέσσερα μανταλάκια (B) στις υποδοχές στο πλάι (A)
- 3.- Στερεώστε μια άλλη πλευρά (A) πάνω από τα μανταλάκια, ευθυγραμμίζοντάς τα με τις υποδοχές. Πιέστε σταθερά και τις δύο πλευρές μέχρι οι στύλοι να ασφαλισουν και να εδράσουν σε υποδοχές.
- 4.- Επαναλάβετε τα βήματα 1 έως 3 για να χτίσετε τους άλλους 4 τσαγκάρηδες.

- 5.- Για να δημιουργήσετε μια ενότητα πάνω σε μια άλλη, βάλτε μια ακριβώς πάνω από αυτήν που έχετε φτιάξει προηγουμένως.
- 6.- Σύροντας το κάτω μέρος του πλαισίου οριζόντια από τη μία πλευρά στην άλλη, και τα δύο εξαρτήματα θα πρέπει να κουμπώσουν στη θέση τους (βλ. διάγραμμα 2)
- 7.- Επαναλάβετε το βήμα 6 για την αντίθετη πλευρά.
- 8.- Επαναλάβετε τα βήματα 6 και 7 για να φτιάξετε τη σχάρα παπουτσιών σύμφωνα με τις προτιμήσεις σας όσον αφορά το ύψος, όπως φαίνεται στο διάγραμμα 3.



DIAGRAMA 1



DIAGRAMA 2

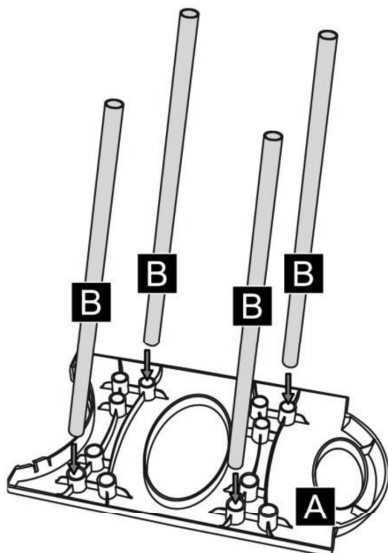
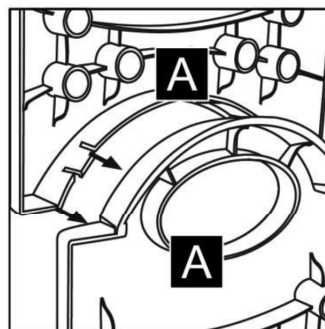
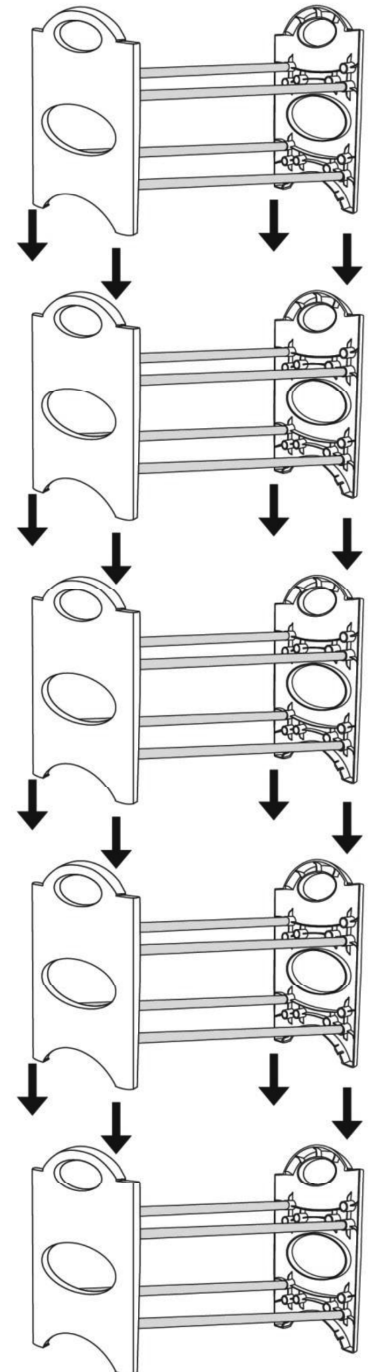

DIAGRAMA 3